

納入品図面

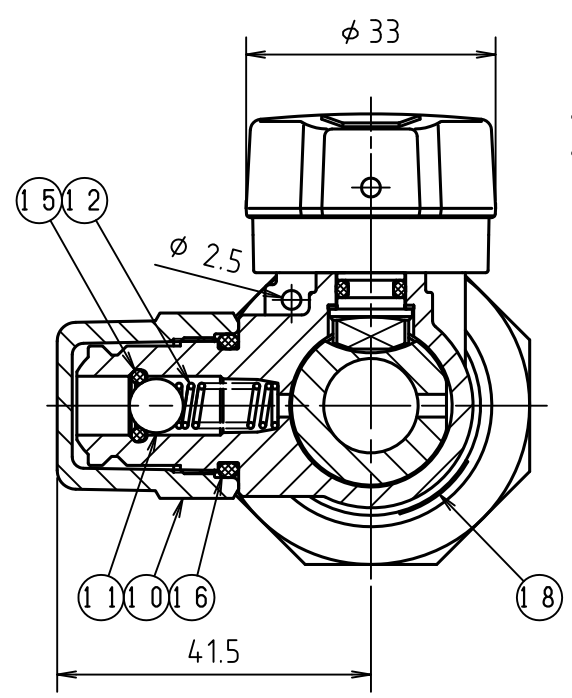

気密検査方法説明図

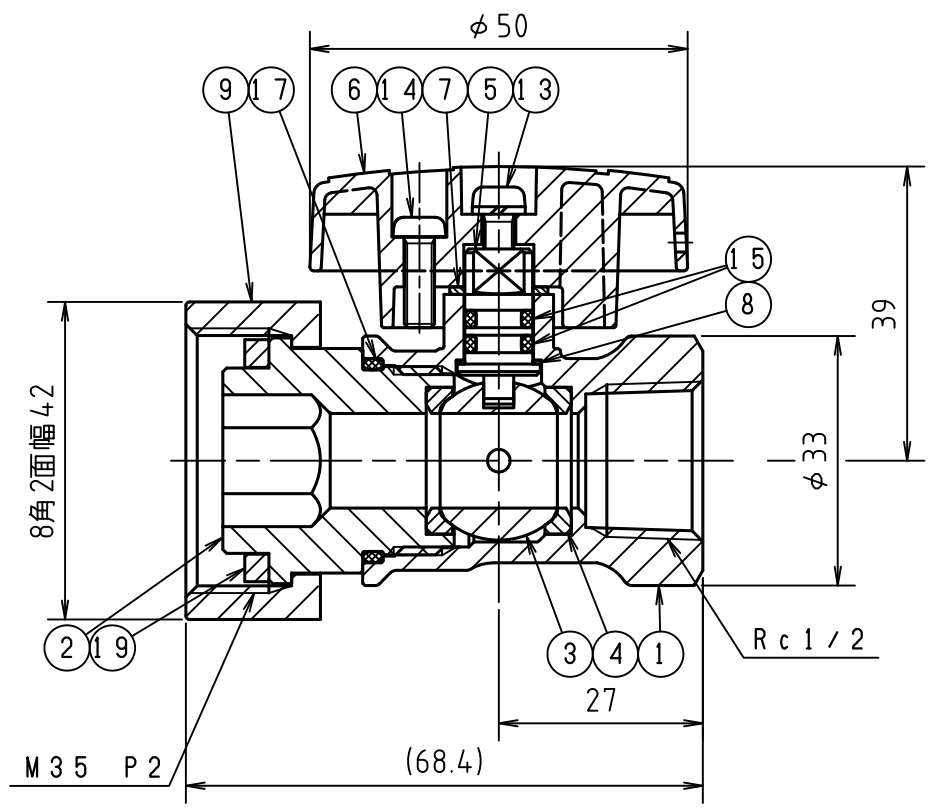
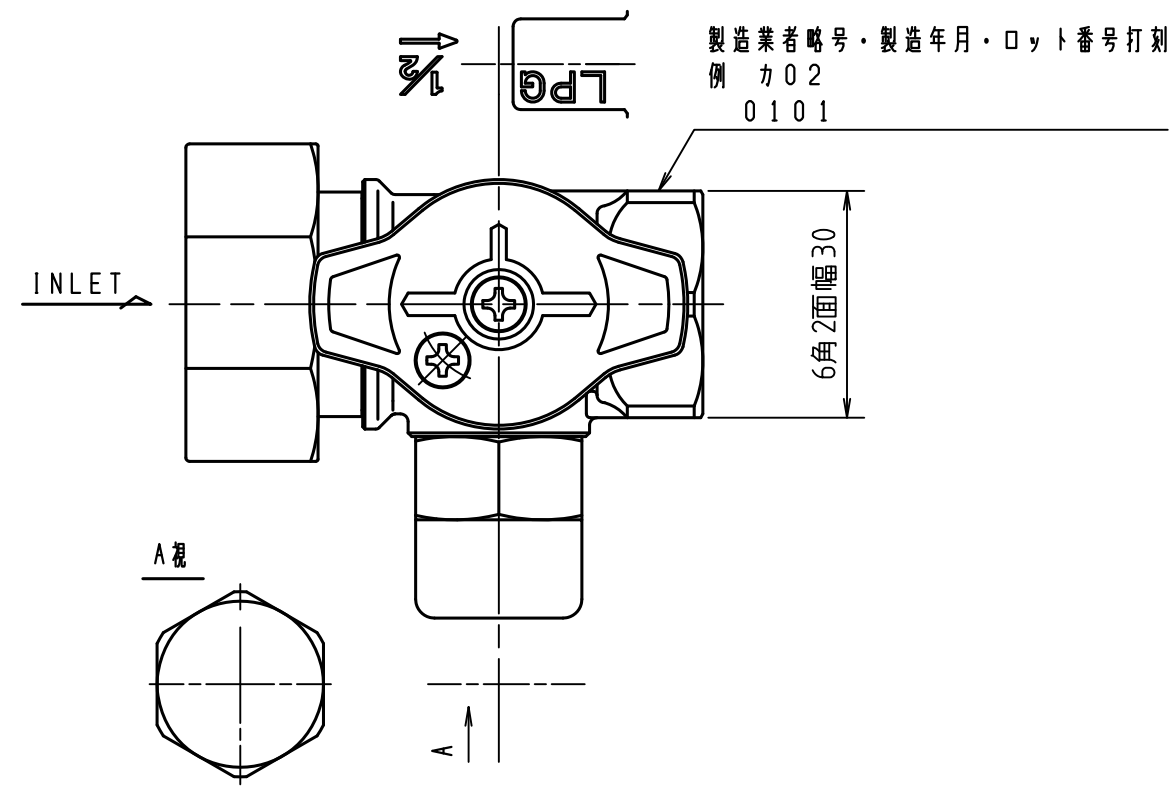
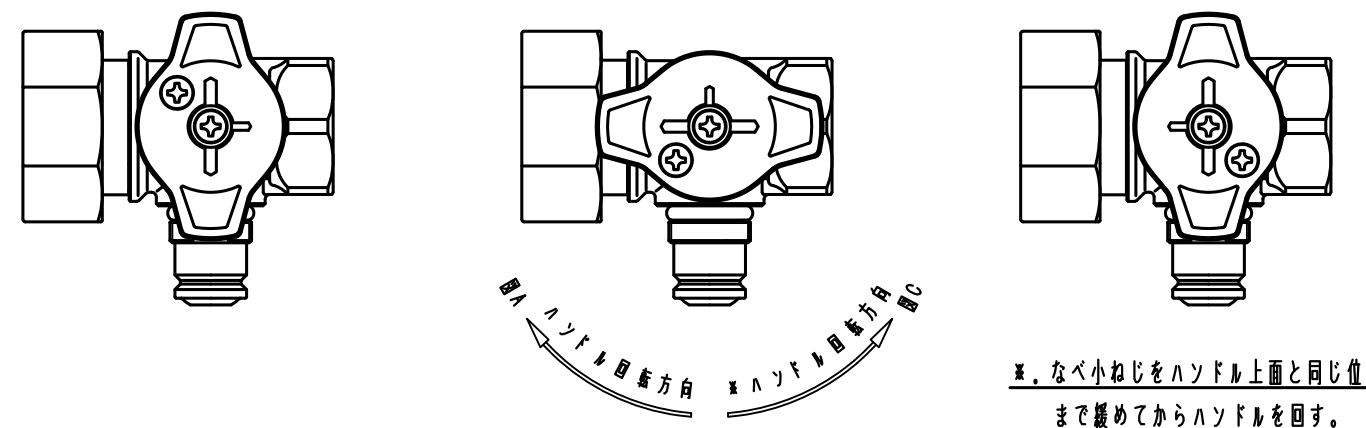

図A 下流側検査時 (Shut時)

図B 両側検査時 (Open時)

図C 上流側検査時

仕様	
入口ねじ寸法	ユニオンナット・M35x2
出口ねじ寸法	Rc 1/2
流量	126kW (9kg/h)
使用圧力範囲	2.3~3.5kPa
使用ガス	LPガス
気密試験圧力	22.5kPa以上

番号 (No.)	名称 (NAME OF PART)	材質 (MATERIAL)	員数 (QTY)	備考 (REMARKS)
1	ボディ	亜鉛合金ダイキャスト	1	クロムメッキ
2	エンドキャップ	亜鉛合金ダイキャスト	1	クロムメッキ
3	ボール	真鍮	1	クロムメッキ
4	シート	合成樹脂	2	
5	ステム	真鍮	1	
6	ハンドル	亜鉛合金ダイキャスト	1	黒色塗装
7	パッキンA	合成樹脂	1	
8	パッキンB	合成樹脂	1	
9	ユニオンナット	亜鉛合金ダイキャスト	1	クロムメッキ
10	プラグキャップ	亜鉛合金ダイキャスト	1	クロムメッキ
11	ステンレス球	ステンレス	1	
12	スプリング	ステンレス	1	
13	バネ座金組込みナベ小ネジ	ステンレス	1	
14	ナベ小ネジ	ステンレス	1	
15	Oリング	合成ゴム	3	耐LPG
16	Oリング	合成ゴム	1	耐LPG
17	Oリング	合成ゴム	1	耐LPG
18	合格証紙	-	1	
19	パッキン	合成ゴム	1	耐LPG

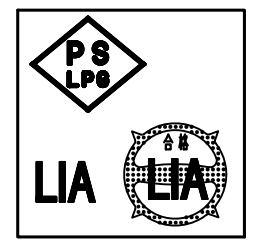

LIA検査合格証紙

- ・LIA検査合格証紙が貼付してあります。
- ・LIA: 経済産業省指定検査機関  
日本エルピーガス機器検査協会

梱包部品				
番号 (No.)	名称 (NAME OF PART)	材質 (MATERIAL)	員数 (QTY)	備考 (REMARKS)
201	取扱説明書	-	1	-
202	保証書	-	1	-

設計 (DESIGNED)					製図 (DRAWN)					照査 (CHECKED)					承認 (APPROVED)					名称 (TITLE)	
加藤					加藤					中村					三井					検査孔付ユニオンガス栓	
1:1					2002/1/22					KATSURA CO.,LTD.					121060401					02	
第三角法 (3RD ANGLE PROJECTION)																				図番 (DWG. No.)	